

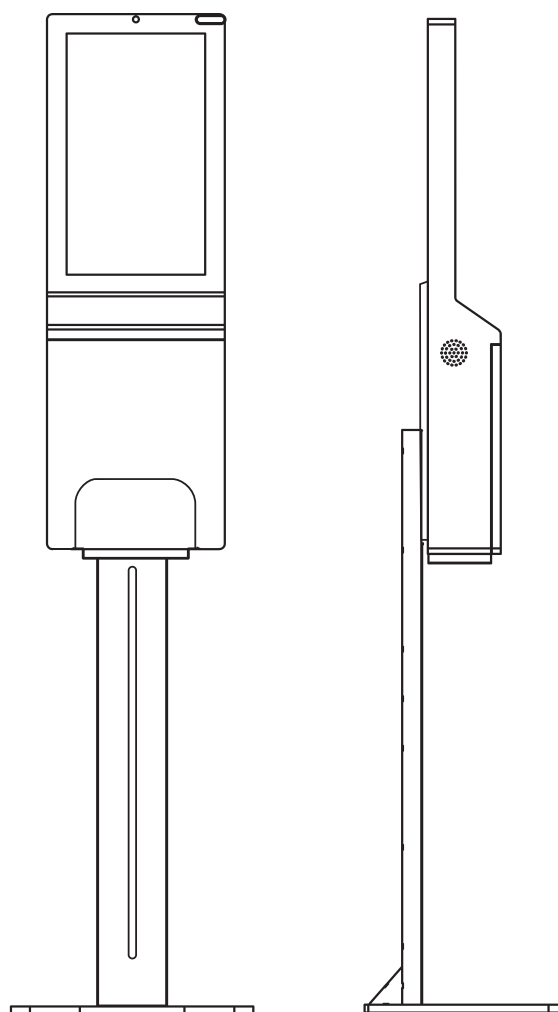

\*Les images de cette brochure ne sont données qu'à titre indicatif. Le modèle final peut varier légèrement. Nous nous efforçons en permanence d'améliorer notre produit.

-   
Affichage écran FHD
-   
Distribution automatique de désinfectant
-   
Mise à niveau de l'écran tactile
-   
Intègre le Wi-Fi
-   
Entrée HDMI
-   
Logiciel de programmation gratuit
-   
Technologie de panneau IPS
-   
Rétro-éclairage LED
-   
Utilisation 24/7
-   
Support mural gratuit
-   
Version autonome  
Version Android  
Version Windows
-   
Reconnaissance des visages
-   
Détection de masques



# Kiosques multifonctions ADV2152

DISTRIBUTEUR AUTOMATIQUE DE SAVON ET DE DÉSINFECTANT POUR LES MAINS 3L  
21.5 SIGNALISATION NUMÉRIQUE, CONTRÔLE DE LA TEMPÉRATURE ET AUTRES



VERSIONS DE BASE, MOYENNE ET DRAPEAU ET HAUTE

# KIOSQUES MULTIFONCTIONS ADV2152

- APERÇU DES CARACTÉRISTIQUES

## Écran tactile

Il possède un écran FHD de 21,5 pouces avec un système d'exploitation Android 7.1/8.1 et une fonction tactile Pro-cap étanche. Il peut donc être utilisé même si votre main est mouillée. Peut être installé à la fois sur un mur et sur une table.

## Mise à niveau du CMS réseau Sûr et hygiénique

Nous proposons également un CMS réseau basé sur le cloud si nécessaire, facile à contrôler et à gérer.

Vous pouvez l'utiliser pour distribuer du savon pour le lavage ou la désinfection des mains dans la cuisine, la salle de bain, à la maison, au bureau, dans les lieux publics et ainsi de suite.

## Fonction de distribution automatique sans contact

Aucun contact et distribution automatique du désinfectant ou du savon d'un simple mouvement de la main.

Cela élimine un point de contact et signifie moins de bactéries ou de virus et une surface plus propre pendant plus longtemps.

Dosage du désinfectant 0,4 - 0,5 - 1,5 ml (jusqu'à 4500 doses délivrées par recharge), Indicateur lumineux lorsque la consommation de désinfectant dépasse 75%.

## Une application de présentation puissante

Conçu pour être utilisé dans des applications commerciales: cet écran peut fonctionner 24 heures sur 24, 7 jours sur 7.

Il n'y a pas de boutons ou de commandes externes pour éviter les manipulations.

## Conception des colonnes

Lumière verte: Quantité suffisante de désinfectant pour les mains supérieure à 10%;

Lumière bleue: détection des mains et distribution de désinfectant;

Lumière rouge: niveau de désinfectant pour les mains inférieur à 10 %.

## Durable et rechargeable

Zéro déchet plastique: nous réutilisons nos récipients de recharge. Réduction du gaspillage de liquide désinfectant grâce à un dosage optimal. Piles rechargeables.

## Bac d'égouttage

Moins de salissures autour de l'unité de désinfection.

## Reconnaissance des visages par l'IA

Mémorisation de 20 000 visages et détection des étrangers.

## Système d'exploitation en option Panneau IPS

L'écran peut être équipé des systèmes d'exploitation Windows et Android.

Qualité d'image et profondeur des couleurs supérieures avec une orientation portrait ultra large de 178°.

## Assainisseur de remplacement

Capacité de 3 litres de désinfectant. Ouverture à l'avant pour un remplacement facile du désinfectant.

## Type d'installation

Peut être installé au mur ou au sol avec un réglage en hauteur.

## LOGO personnalisé

Les utilisateurs peuvent fournir l'impression du logo, les panneaux de porte ou d'autres positions.

## Capteur de température AI

Capteur de température passif multipoint.

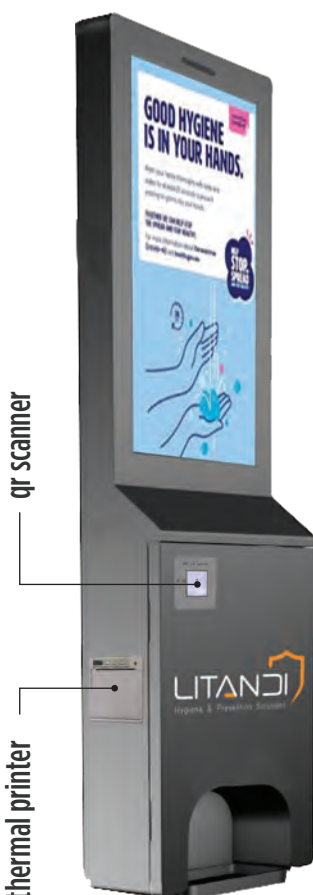

## KIOSQUES MULTIFONCTIONS ADV2152 - OPTIONS

Développement de logiciels d'applications sur mesure

En plus des caractéristiques de base\*, les kiosques ADV2152 offrent les fonctionnalités optionnelles suivantes: TPV, scanner de codes QR, lecteur de cartes NFC (carte IC 13,56MHZ 14443 PROTOCOL), imprimante thermique (papier 80mm), etc.

Grâce au SDK, les clients peuvent développer des applications sur mesure en fonction de leurs besoins opérationnels. Par exemple: Commande de nourriture/ paiement en libre-service, système de gestion de la file d'attente, Inscription à un service, Service d'aide à l'information, etc.

\*Publicité et affichage du contenu, mesure de la température; distributeur de désinfectant pour les mains et de savon.

## BATTERIE RECHARGEABLE AU LITHIUM 18650

ADV2152 supporte une batterie au lithium avec chargeur:  
12V, 20A, 240W, 10-12 heures de travail.



Caractéristiques techniques*	BASE	MOYEN	DRAPEAU ET HAUT
BOUTEILLE DE 3000ML DE CAPACITÉ	✓	✓	✓
NIVEAU DE DÉSINFECTANT	✓	✓	✓
SUPPORT LOGICIEL API	✓	✓	✓
LUMINOSITÉ EN OPTION: 250/500/700/1000 NITS	✓	✓	✓
CAPTEUR DE DÉTECTION DES RÉSIDUS DE DÉSINFECTANT	✓	✓	✓
SERVICE CLOUD DE CMS	✓	✓	✓
CAMÉRA FRONTALE 2.0/5.0 MP	✓	✓	✓
BUSE MOUSSE/GEL/LIQUIDE SÉLECTIONNABLE	✓	✓	✓
ANDROID OS/WINDOWS OS/STANDALONE	✓	✓	✓
CAPTEUR DE TEMPÉRATURE A.I.	✗	✓	✓
VISUALISATION DE L'UTILISATION DU DISTRIBUTEUR DE DÉSINFECTANT POUR LES MAINS	✗	✓	✗
ALERTES PAR COURRIEL EN CAS DE MANQUE DE MAIN	✗	✓	✗
CAPTEUR DE TEMPÉRATURE PASSIF MULTIPOINT	✗	✗	✓
RECONNAISSANCE DES VISAGES	✗	✗	✓
STOCKAGE DE 20 000 VISAGES ET DÉTECTION DES ÉTRANGERS	✗	✗	✓
STATISTIQUES DE PRÉSENCE	✗	✗	✓
DÉTECTION DE MASQUE	✗	✗	✓

\*Les caractéristiques techniques peuvent être modifiées sans préavis.

## APPLICATIONS

Le distributeur de savon et de désinfectant pour les mains 3L ADV2152 Multifonctions Kiosks est pratique pour tous: il permet de distribuer du savon pour le lavage ou la désinfection des mains à la maison ou dans les lieux publics. Une solution fiable et rentable pour aider les gens à garder leurs mains propres et sûres. Il peut être installé aussi bien au mur que sur le sol.



ÉCOLES ET UNIVERSITÉS



AÉROPORTS



TRANSPORTS PUBLICS



HÔPITAUX



CENTRES COMMERCIAUX, MAGASINS ET MARCHÉS

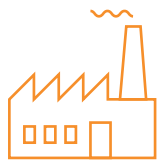

USINES

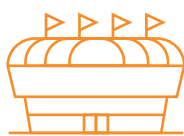

STADIUMS



ESPACES PUBLICS



ARMÉE



ÉVÉNEMENTS ET CONFÉRENCES

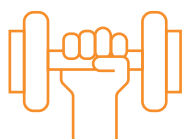

SITES SPORTIFS, LOISIRS ET DIVERTISSEMENT



INSTITUTIONS PRIVÉES ET PUBLIQUES



RESTAURANTS



SUPERMARCHÉS



BANQUES

# IMPRIMANTE THERMIQUE EP380C - SPÉCIFICATIONS

Modèle		EP-380C
Impression	Mode d'impression	Impression thermique de lignes
	Vitesse d'impression	Max: 200mm/s
	Résolution	203dpi(8dots/mm)
	Largeur d'impression effective	72mm
Caractères	Jeu de caractères	ASCII,GB2312-80(chinois),BIG5
	Fontes d'impression	ANK:9*17,12*24,GBK:24*24
	Caractère Flash	2M octets
	MCU	Flash:128KB SPAM:20KB
Spécifications du papier	Type de papier	Papier thermique
	Diamètre du papier	13mm(Min),80mm(Max)
	Épaisseur du papier	55-90µm
	Largeur du papier	79.5±0.5mm
Fiabilité	TPH	100km ou plus
	Coupeur	1000000 coupes ou plus
Support texte et graphique		Figure, échantillon, graphique, icône de courbe, multi-langues
Commande		Compatible avec le jeu de commandes ESC/POS
Détecteurs		fin du papier, fin du papier, papier sorti, papier sorti, couvercle ouvert
Méthode de découpe		Coupe complète/partielle
Interface		Série (RS232/TTL)+USB, port du tiroir-caisse (optionnel)
Alimentation électrique (adaptateur)		DC24V-2A
Code barre	1D	UPC-A, UPC-E, JAN/EAN8, JAN/EAN13, CODE39, ITF, CODEBAR, CODE128, CODE93
	2D	Code QR
Physique	Dimensions (L*L*H)	118.7*136.1*87.5mm
	Taille du port d'installation	113.7*131.1mm
	Profondeur d'insertion	95mm
	Couleur	Noir/Blanc
Environnement	Fonctionnement	Temp:0 ~50
		Humidité: 20%-85%
	Stockage	Temp:-20 ~60
		Humidité: 5%-90%

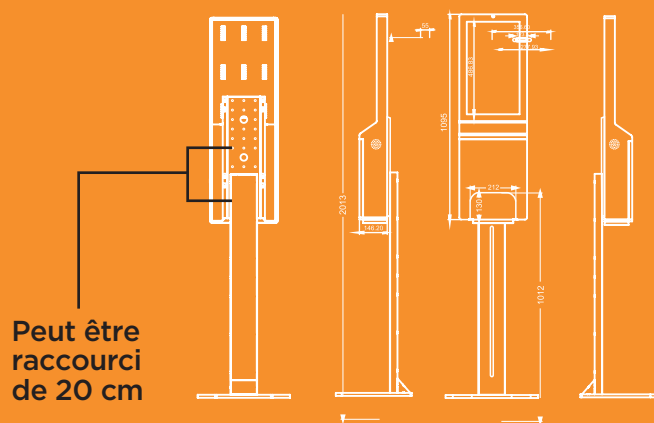

# LECTEURS DE CODES QR | SÉRIE TX

## PARAMÈTRES DE TAILLE

Type de paramètre	TX200	TX400	TX600	TX800
Dimension physique	95*84*48mm	95*70*48mm	134*92*50mm	88*67*48mm
Taille de la fenêtre de lecture	59*46mm	59*46mm	59*46mm	59*46mm
Méthode d'installation	Installation encastrée	Installation externe	Installation encastrée	
Matériaux	ABS	ABS	ABS	ABS
Taille du trou	67,5*88mm Rayon d'angle 4.27mm	67,5*88mm Rayon d'angle 4.27mm	108.2*86.2mm Rayon d'angle 2.1mm	

## PARAMÈTRES DE LECTURE

### Paramètres de lecture du code QR de la série TX

Capteur d'image	CMOS 300 000 pixels (640*480)
Source de lumière	Led à éclairage diffus (éclairage blanc, indicateur rouge)
Instruction	Buzzer, trois indicateurs d'état LED bleus, indication LED rouge
Code d'identification	Code QR, matrice de données, EAN 13, EAN 8, RSS_14, CODE_39, CODE_93, CODE_128, ITF, barre de code, code inverse, code miroir, etc.
Contraste de l'impression	≥25%
Précision de lecture	≥7mil
Vitesse de lecture	70ms/temps
Angle du champ de vision	Champ de vision horizontal 77°, champ de vision vertical 60°.
Angle de lecture	Inclinaison ± 40°, déviation ± 30°, rotation 360
Profondeur de champ	0mm~55mm ( 15mil QR Code )

## PARAMÈTRES DE L'APPAREIL

Indicateurs techniques	Paramètres spécifiques
Microprocesseur	CPU 32 bits 1G, mémoire DDR haute vitesse
Interface de données	RS232 (9,6 ~ 115,2kbps), USB1.1 (HID-KBW, HID-POS), HID personnalisé (ajout d'une interface de développement USB, transmission à grande vitesse)
Ligne de données	Ligne de données RS232 (interface d'alimentation USB + interface de données DB9), câble USB, ligne TTL.
Température de fonctionnement	-20 à 70 degrés Celsius
Température de stockage	De -40 à 80 degrés Celsius
Humidité	Humidité relative de 0% à 95%.
Intensité de la lumière ambiante	0~80,000LUX
Tension de fonctionnement	Supporte une entrée de tension large de 5~15V
Courant de fonctionnement	0,15A (5V) ou 0,05A (15v)
Consommation électrique maximale	0.75W
Certification internationale	FCC Partie15 Classe B, CE Classe CEM
Exigences de maintenance	Prise en charge de la maintenance à distance et de la mise à niveau en ligne
Matériaux	BCorps: PC importé Fenêtre: Verre trempé
Système d'exploitation	Prend en charge Windows (xp.7.8.10), Linux, Android, Mac, etc.

# ADV2152 KIOSQUE | VERSION DE BASE - SPÉCIFICATIONS

Modèle		Distributeur de savon et de désinfectant pour les mains	
Panneau	Taille de l'écran (pouces)		21.5 "Panneau Full HD, rétroéclairage LED
	Type de rétroéclairage		E-LED
	Résolution		1920x1080
	Zone d'affichage active (mm)		474.64 (H)x 268.11 mm (V)
	Rapport d'aspect		16:09
	Luminosité (cd / m²)		250cd / m2 options 500 / 700 / 1000cd / m2
	Rapport de contraste (Typ.)		3000 : 1
	Mode d'affichage		Noir normal, IPS
	Couleur d'affichage		Dithering 10bit - 10.07 Billion
	Angle de vision (H / V)		89 / 89 / 89 / 89 (L / R / U / D)
	Couleur		16.7m
	Temps de réponse (G-to-G)		6ms
	Heures de fonctionnement		24 / 7
Son	Sortie audio		Haut-parleur intégré 8 Ohm/3 watt *2 pcs.
Alimentation	Type		Interne
	Alimentation électrique		AC 100 - 240 V~ (+/- 10 %), 50 / 60 Hz
	Consommation d'énergie	Max [W / h]	60
		Mode veille	moins de 0,5 W
Mode arrêt		moins de 0,5 W	
Spécifications mécaniques	Verre de protection		Oui
	Type de montage		Mural/Sur pied (optionnel)
Environnement	Température de fonctionnement		15° C ~ 35° C
	Température de stockage		-10° C ~ 55° C
	Humidité de fonctionnement		10 ~ 80%
	Humidité de stockage		5% ~ 95%
OS	Lecteur multimédia Android	Processeur	C800 / V56 / PX30 / RK3288 / RK3399 / i3 / i5 / i7
		RAM	1 GB / 2GB / 4GB / 8GB
		Mémoire	8GB / 16GB / 32GB / 64GB / 128GB / 256GB
		Connexions	Ethernet (RJ45), WiFi [Bluetooth, 4G (optionnel)]
		LAN	10M / 100M Ethernet (écran de la version réseau uniquement)
		Interface	USB2.0*2, RJ-45*1, Prise SD*1, Audio*1
		Multimédia	Vidéo (MPG, AVI, MP4, RM, RMVB, TS), Audio (MP3, WMA), Image (JPG, GIF, BMP, PNG)
		Résolution des médias	1920*1080
		Wi-Fi	802.11b/g/n Ethernet (écran de la version réseau uniquement)
		Version Android/Langue	Android 8.1   Anglais (par défaut) - Multi-langue
Distribution de désinfectant	Distribution de désinfectant		Distribution automatique de désinfectant ou de savon par un mouvement de la main
	Capacité du désinfectant		Capacité de 3000ml de désinfectant
	Indicateur		Indicateur lumineux lorsque la consommation de désinfectant dépasse 90%.
Apparence	Couleur		Couleur blanche - Couleurs personnalisées en fonction de la quantité de commande
	Traitement de surface		Revêtement en poudre
	Matériau de la coque		Face en verre trempé et corps en tôle d'aluminium laminé à froid
	Installation		Montage mural - Base sur pied (optionnel)
	Position de l'écran		Verticale
Certification	Sécurité		CE ROHS FCC
Accessoires	Inclus		Clés, Support mural, Vis, Câble d'alimentation, Antenne Wi-Fi
	Assurance qualité		2 ans de garantie
	Type d'emballage		Film PE + Protecteur d'angle en mousse + Carton ou Boîte en nid d'abeille

# ADV2152 KIOSK | VERSION MOYENNE - SPÉCIFICATIONS

Modèle		Distributeur de savon et de désinfectant pour les mains	
Panneau	Taille de l'écran (pouces)		21.5 "Panneau Full HD, rétroéclairage LED
	Type de rétroéclairage		E-LED
	Résolution		1920x1080
	Zone d'affichage active (mm)		474.64 (H)x 268.11 mm (V)
	Rapport d'aspect		16:09
	Luminosité (cd / m²)		250cd / m2 options 500 / 700 / 1000cd / m2
	Rapport de contraste (Typ.)		3000 : 1
	Mode d'affichage		Noir normal, IPS
	Couleur d'affichage		Dithering 10bit - 10.07 Billion
	Angle de vision (H / V)		89 / 89 / 89 / 89 (L / R / U / D)
	Couleur		16.7m
	Temps de réponse (G-to-G)		6ms
	Heures de fonctionnement		24 / 7
Son	Sortie audio		Haut-parleur intégré 8 Ohm/3 watt *2 pcs.
Alimentation	Type		Interne
	Alimentation électrique		AC 100 - 240 V~ (+/- 10 %), 50 / 60 Hz
	Consommation d'énergie	Max [W / h]	60
		Mode veille	moins de 0,5 W
Mode arrêt		moins de 0,5 W	
Spécifications mécaniques	Verre de protection		Oui
	Type de montage		Mural/Sur pied (optionnel)
Environnement	Température de fonctionnement		15° C ~ 35° C
	Température de stockage		-10° C ~ 55° C
	Humidité de fonctionnement		10 ~ 80%
	Humidité de stockage		5% ~ 95%
OS	Lecteur multimédia Android	Processeur	C800 / V56 / PX30 / RK3288 / RK3399 / i3 / i5 / i7
		RAM	1 GB / 2GB / 4GB / 8GB
		Mémoire	Mémoire FLASH intégrée 8G
		Connexions	Ethernet (RJ45), WiFi [Bluetooth, 4G (optionnel)]
		LAN	10M / 100M Ethernet (écran de la version réseau uniquement)
		Interface	USB2.0*2, RJ-45*1, Prise SD*1, Audio*1
		Multimédia	Vidéo (MPG, AVI, MP4, RM, RMVB, TS), Audio (MP3, WMA), Image (JPG, GIF, BMP, PNG)
		Résolution des médias	1920*1080
		Wi-Fi	802.11b/g/n Ethernet (écran de la version réseau uniquement)
		Version Android/Langue	Android 8.1   Anglais (par défaut) - Multi-langue
Distribution de désinfectant	Distribution de désinfectant		Distribution automatique de désinfectant ou de savon par un mouvement de la main
	Capacité du désinfectant		Capacité de 3000ml de désinfectant
	Indicateur		Indicateur lumineux lorsque la consommation de désinfectant dépasse 90%.
Apparence	Couleur		Couleur blanche - Couleurs personnalisées en fonction de la quantité de commande
	Traitement de surface		Revêtement en poudre
	Matériau de la coque		Face en verre trempé et corps en tôle d'aluminium laminé à froid
	Installation		Montage mural - Base sur pied (optionnel)
	Position de l'écran		Verticale
Certification	Sécurité		CE ROHS FCC
Accessoires	Inclus		Clés, Support mural, Vis, Câble d'alimentation, Antenne Wi-Fi
	Assurance qualité		2 ans de garantie
	Type d'emballage		Film PE + Protecteur d'angle en mousse + Carton ou Boîte en nid d'abeille



# ADV2152 KIOSK | VERSION DRAPEAU ET HAUTE - SPÉCIFICATIONS

Modèle		Distributeur de savon et de désinfectant pour les mains	
Panneau	Taille de l'écran (pouces)		21.5 "Panneau Full HD, rétroéclairage LED
	Type de rétroéclairage		E-LED
	Résolution		1920x1080
	Zone d'affichage active (mm)		474.64 (H)x 268.11 mm (V)
	Rapport d'aspect		16:09
	Luminosité (cd / m²)		250cd / m2 options 500 / 700 / 1000cd / m2
	Rapport de contraste (Typ.)		3000 : 1
	Mode d'affichage		Noir normal, IPS
	Couleur d'affichage		Dithering 10bit - 10.07 Billion
	Angle de vision (H / V)		89 / 89 / 89 / 89 (L / R / U / D)
	Couleur		16.7m
	Temps de réponse (G-to-G)		6ms
	Heures de fonctionnement		24 / 7
Son	Sortie audio		Haut-parleur intégré 8 Ohm/3 watt *2 pcs.
Alimentation	Type		Interne
	Alimentation électrique		AC 100 - 240 V~ (+/- 10 %), 50 / 60 Hz
	Consommation d'énergie	Max [W / h]	60
		Mode veille	moins de 0,5 W
Mode arrêt		moins de 0,5 W	
Spécifications mécaniques	Verre de protection		Oui
	Type de montage		Mural/Sur pied (optionnel)
Environnement	Température de fonctionnement		15° C ~ 35° C
	Température de stockage		-10° C ~ 55° C
	Humidité de fonctionnement		10 ~ 80%
	Humidité de stockage		5% ~ 95%
OS	Lecteur multimédia Android	Processeur	C800 / V56 / PX30 / RK3288 / RK3399 / i3 / i5 / i7
		RAM	1 GB / 2GB / 4GB / 8GB
		Mémoire	Mémoire FLASH intégrée 8G
		Connexions	Ethernet (RJ45), WiFi [Bluetooth, 4G (optionnel)]
		LAN	10M / 100M Ethernet (écran de la version réseau uniquement)
		Interface	USB2.0*2, RJ-45*1, Prise SD*1, Audio*1
		Multimédia	Vidéo (MPG, AVI, MP4, RM, RMVB, TS), Audio (MP3, WMA), Image (JPG, GIF, BMP, PNG)
		Résolution des médias	1920*1080
		Wi-Fi	802.11b/g/n Ethernet (écran de la version réseau uniquement)
		Version Android/Langue	Android 8.1   Anglais (par défaut) - Multi-langue
Distribution de désinfectant	Distribution de désinfectant		Distribution automatique de désinfectant ou de savon par un mouvement de la main
	Capacité du désinfectant		Capacité de 3000ml de désinfectant
	Indicateur		Indicateur lumineux lorsque la consommation de désinfectant dépasse 90%.
Apparence	Couleur		Couleur blanche - Couleurs personnalisées en fonction de la quantité de commande
	Traitement de surface		Revêtement en poudre
	Matériau de la coque		Face en verre trempé et corps en tôle d'aluminium laminé à froid
	Installation		Montage mural - Base sur pied (optionnel)
	Position de l'écran		Verticale
Certification	Sécurité		CE ROHS FCC
Accessoires	Inclus		Clés, Support mural, Vis, Câble d'alimentation, Antenne Wi-Fi
	Assurance qualité		2 ans de garantie
	Type d'emballage		Film PE + Protecteur d'angle en mousse + Carton ou Boîte en nid d'abeille

# Kiosques Multifonctions **ADV2152**

Distributeur automatique de savon et de désinfectant pour les mains 3L - 21.5 Signalisation numérique, contrôle de la température et autres

**LITANDI**  
Hygiene & Prevention Solutions

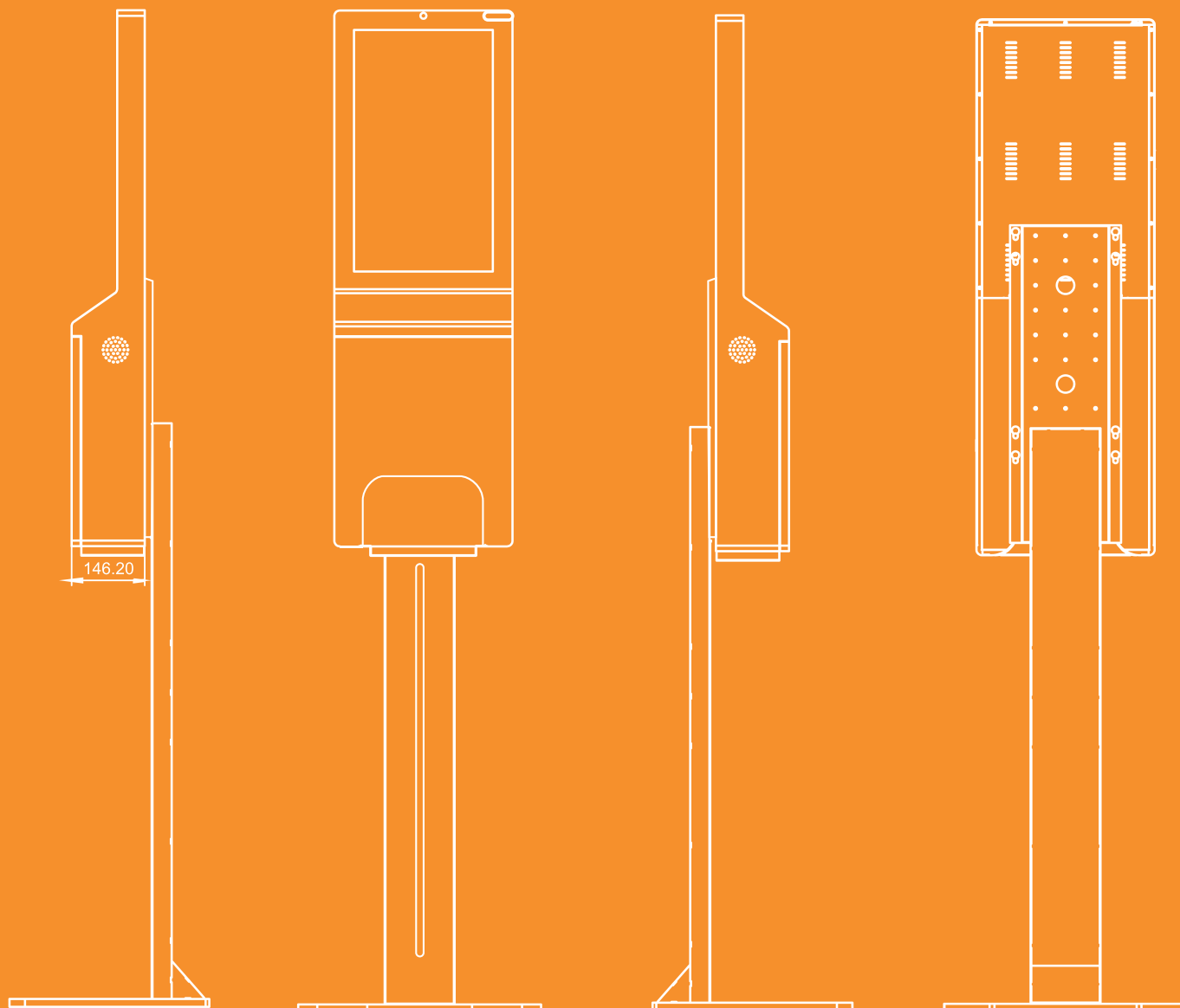

Ce symbole sur un produit ou dans le manuel d'instructions signifie que votre équipement électrique et électronique doit être séparé de vos déchets ménagers à la fin de sa vie. Il existe un système de recyclage distinct dans votre pays pour le recyclage. Pour plus d'informations, contactez l'endroit où vous avez acheté le produit ou votre détaillant.

[litandisolutions.com](http://litandisolutions.com)  
[contact@litandisolutions.com](mailto:contact@litandisolutions.com)